

(0.9~3.6W) 5スロット、ベストセラー

# TG-47

●主な使用例

- ・自動販売機
- ・ゲーム機
- ・ATM
- ・発券機
- ・パチンコ台
- ・金銭機械
- ・カッター
- ・ソーター
- ・紙幣計数機
- ・ミニラボ
- ・プロッター
- ・電動カーテン
- ・オイルポンプ



エンコーダ取付例  
\*エンコーダ付モータの頁をご覧ください。

■モータ単体仕様

機種名	定格電圧 (V)	無負荷回転数 (r/min)	無負荷電流 (mA)	定格トルク		定格回転数 (r/min)	定格電流 (mA)	回転方向	質量 (g)	備考
				(mN-m)	(g-cm)					
TG-47A	24	5030	31	1.96	20	4262	78.2	両方向(CCW)	50	バリスタ
TG-47B	24	7711	41	2.94	30	6530	146.4	両方向(CCW)	50	バリスタ
TG-70	24	10512	61	3.92	40	8782	250	両方向(CCW)	50	バリスタ
TG-06	12	5256	61	1.96	20	4387	156	両方向(CCW)	50	バリスタ

\* ( )内は+端子に+印加時の回転方向を示しています。

■モータ単体外形図

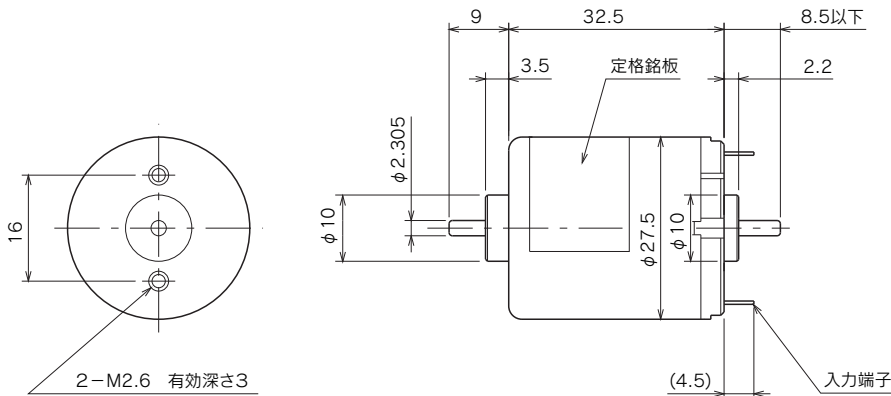

■モータ単体負荷特性図

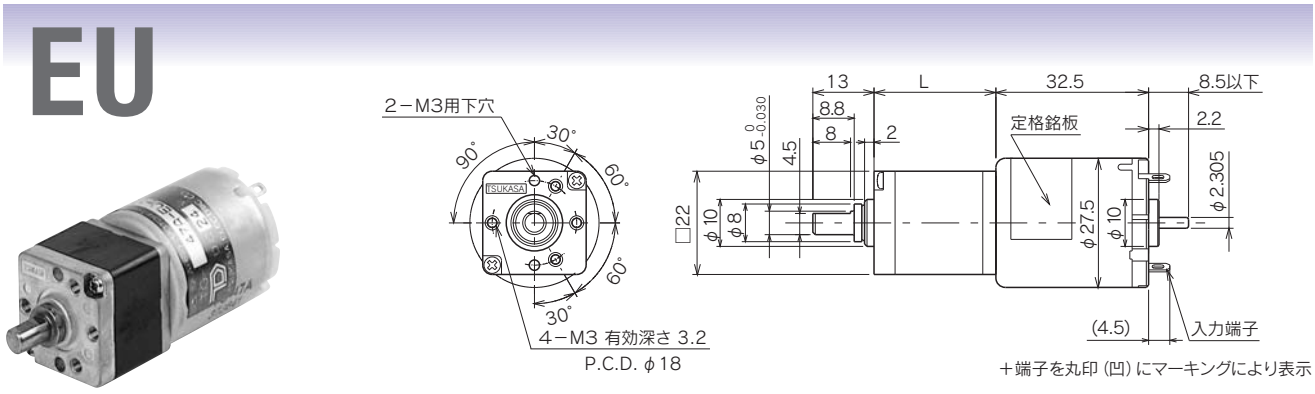
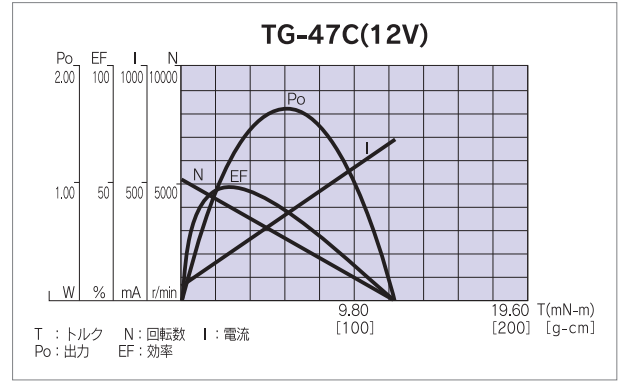
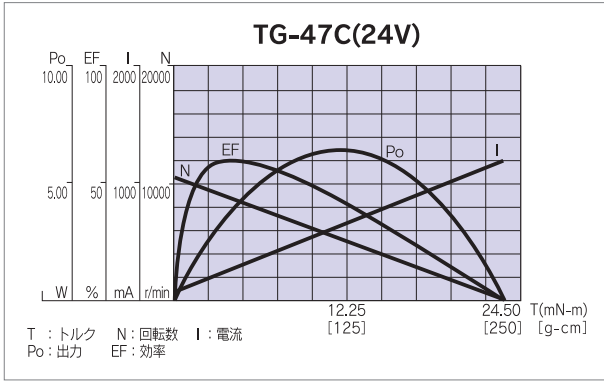
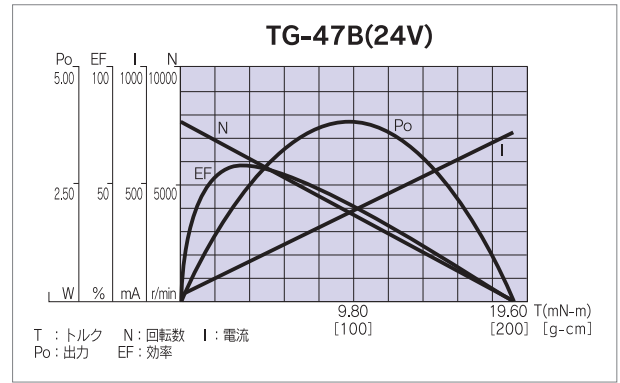
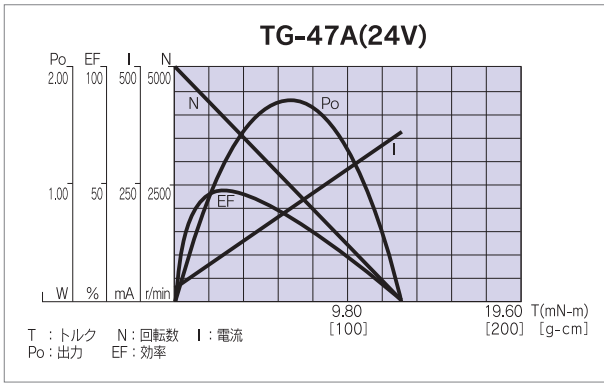

■ギヤドモータ (定格トルク/回転数一覧表)

型 式	減速比	1	1	1	1	1	1	1	1	1	
		12.1	17.6	20.6	25.5	42.1	61.2	71.7	88.7	104	129
TG-47A-EU (24V)	回転数(r/min)	378	252	207	165	103	69.7	58.8	47.8	40.8	33.7
	トルク(mN-m)	9.8	19.6	29.4	39.2	49	78.4	98	117.6	137.2	147
	トルク(kg-cm)	0.1	0.2	0.3	0.4	0.5	0.8	1	1.2	1.4	1.5
TG-47B-EU (24V)	回転数(r/min)	568	375	327	257	158	108	91.3	76.2	66.3	54.7
	トルク(mN-m)	19.6	39.2	39.2	58.8	78.4	117.6	147	147	147	147
	トルク(kg-cm)	0.2	0.4	0.4	0.6	0.8	1.2	1.5	1.5	1.5	1.5
TG-47C-EU (12V)	回転数(r/min)	386	257	212	169	105	71.1	60	48.7	41.6	34.4
	トルク(mN-m)	9.8	19.6	29.4	39.2	49	78.4	98	117.6	137.2	147
	トルク(kg-cm)	0.1	0.2	0.3	0.4	0.5	0.8	1	1.2	1.4	1.5
取付面より見た 回転方向	+端子に +を印加した時	CCW									

■EUギヤ単体仕様

減速比	L (mm)	段 数	許容トルク		質 量 (g)
			(mN-m)	(kg-cm)	
1/12.1~1/25.5	21	2	98	1	34
1/42.1~1/129	26	3	147	1.5	36

# FU

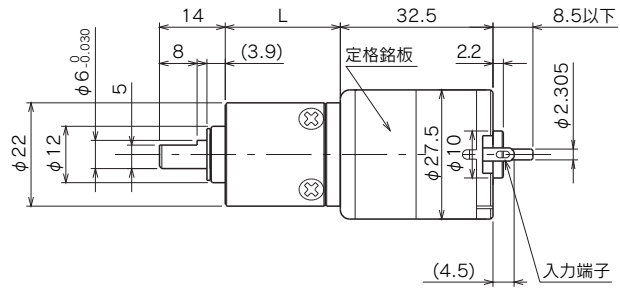
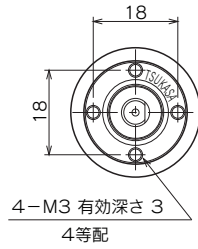

+端子を丸印(凹)にマーキングにより表示

## ■ギヤドモータ (定格トルク/回転数一覧表)

型 式	減速比	1	1	1	1	1	1	1	1	1	1	1	1	1	
		4	4.7	16	19	23	64	76	90	107	256	304	361	429	509
TG-47A-FU (24V)	回転数(r/min)	1055	894	273	235	192	66.9	55.8	46.9	39.6	16.5	14.3	12.3	10.6	9.1
	トルク(mN-m)	6.86	7.84	19.6	19.6	29.4	78.4	98	117.6	137.2	294	294	294	294	294
	トルク(kg-cm)	0.07	0.08	0.2	0.2	0.3	0.8	1	1.2	1.4	3	3	3	3	3
TG-47B-FU (24V)	回転数(r/min)	1651	1426	423	350	292	102	86.6	72.8	62	27.1	23.2	19.8	16.9	14.4
	トルク(mN-m)	9.8	9.8	29.4	39.2	49	127.4	147	176.4	196	294	294	294	294	294
	トルク(kg-cm)	0.1	0.1	0.3	0.4	0.5	1.3	1.5	1.8	2	3	3	3	3	3
TG-47C-FU (24V)	回転数(r/min)	2289	1970	561	469	394	136	114	99.4	85.8	37.3	31.9	27.2	23.1	19.6
	トルク(mN-m)	9.8	9.8	39.2	49	58.8	166.6	196	196	196	294	294	294	294	294
	トルク(kg-cm)	0.1	0.1	0.4	0.5	0.6	1.7	2	2	2	3	3	3	3	3
TG-47C-FU (12V)	回転数(r/min)	1076	912	278	240	196	68.2	56.9	47.8	40.4	16.9	14.6	12.6	10.8	9.3
	トルク(mN-m)	6.86	7.84	19.6	19.6	29.4	78.4	98	117.6	137.2	294	294	294	294	294
	トルク(kg-cm)	0.07	0.08	0.2	0.2	0.3	0.8	1	1.2	1.4	3	3	3	3	3
取付面より見た 回転方向	+端子に +を印加した時	CCW													

## ■FUギヤ単体仕様

減速比	L (mm)	段 数	許容トルク		質 量 (g)
			(mN-m)	(kg-cm)	
1/4~1/4.7	19.5	1	49	0.5	41
1/16~1/23	24.5	2	98	1	49
1/64~1/107	29.5	3	196	2	57
1/256~1/509	34.5	4	294	3	66